

## Pour montages modulaires

Equipement STANDARD Réf. 09-010

12000 N.  
Capacité : une pièce de 260 mm maxi  
Composition :

- ① 1 Barre en acier 400 mm (fixation M 12) 09-015
- ② 1 Élément de serrage 09-020
- ③ 1 Crampon fixe 09-080

*Vis de fixation M 12 et clé de serrage fournies*

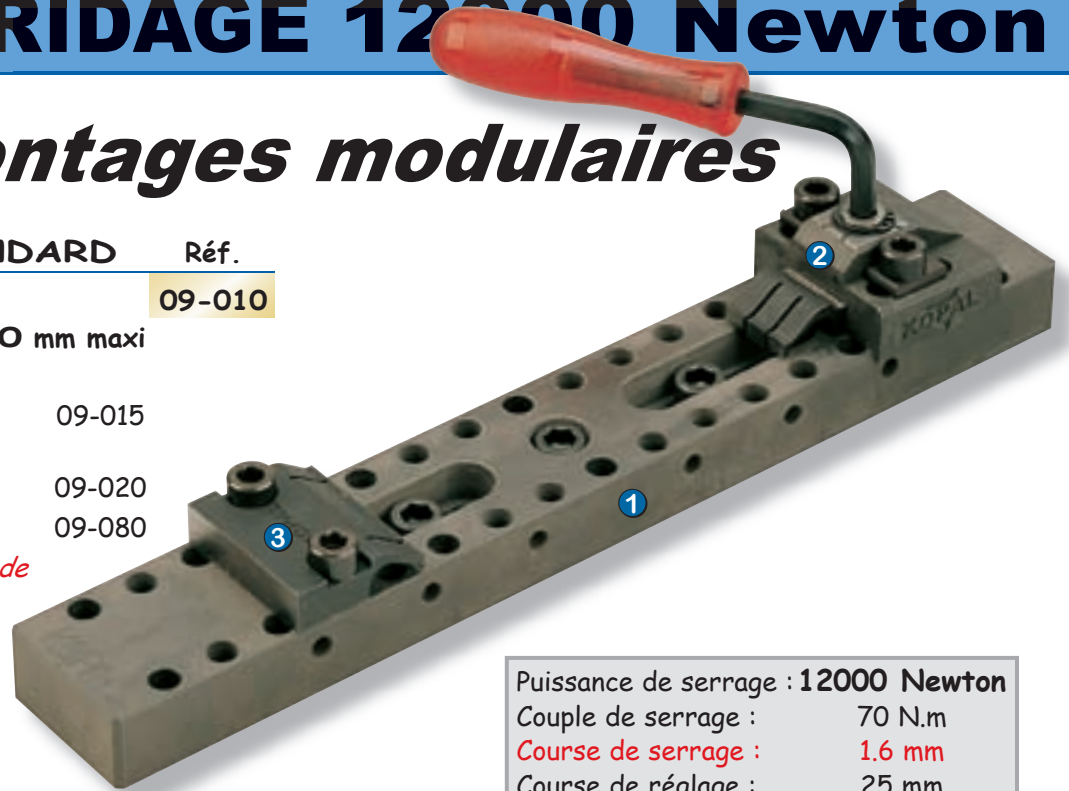

Puissance de serrage : 12000 Newton  
Couple de serrage : 70 N.m  
**Course de serrage : 1.6 mm**  
Course de réglage : 25 mm  
Pas d'indexation : 22 mm

- S'utilise comme un étau
- Surélève la pièce à usiner
- Grande capacité
- Surfaçage total

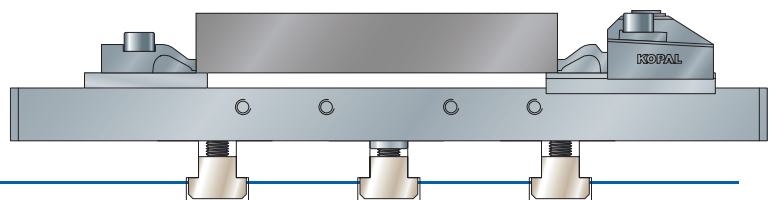
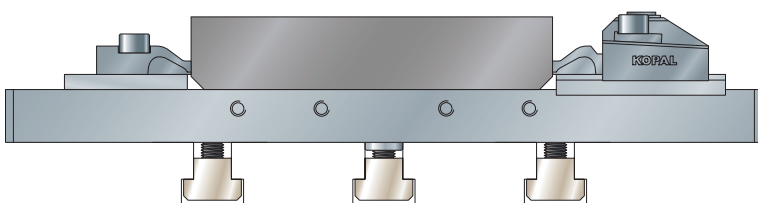
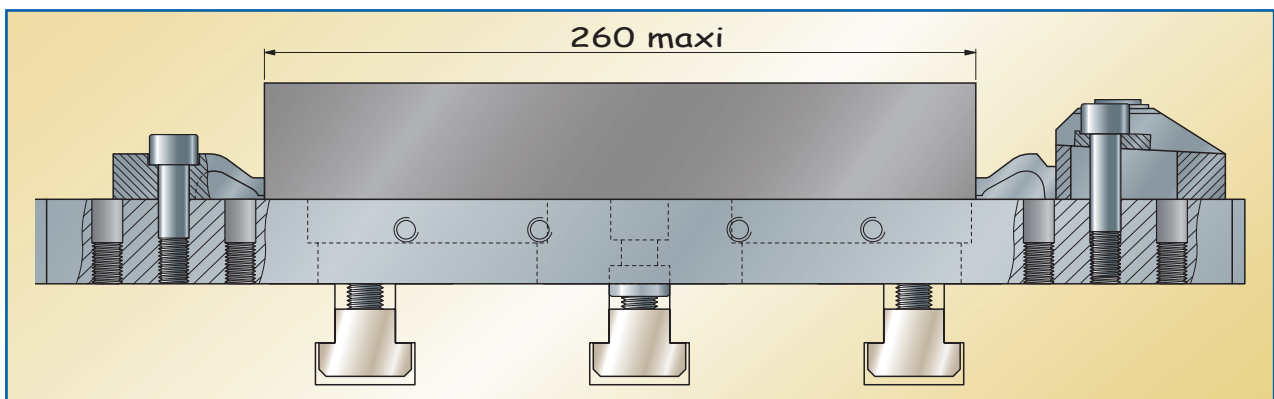
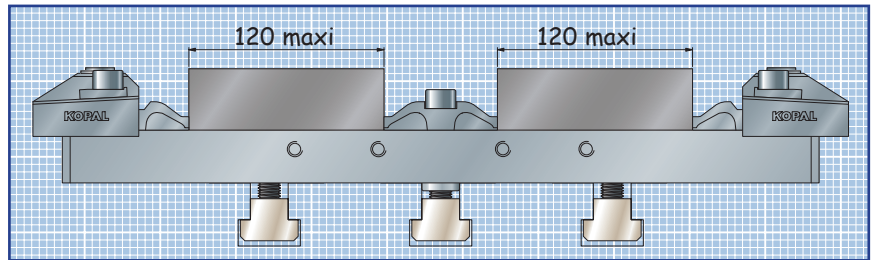

# BRIDAGE 12000 Newton KOPAL®

BRIDAGE HORIZONTAL 1

## Équipement FRACTIONNÉ Réf.

12000 N. 09-014

Composition :

- ① 2 Supports multiples (fixation M 12) 09-016
- ② 1 Élément de serrage 09-020
- ③ 1 Crampon fixe 09-080

*Vis de fixation M 12 et clé de serrage fournies*

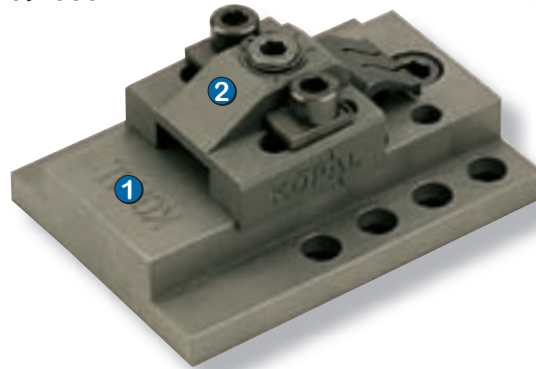

● **Étau fractionné**  
*Pour pièces de grandes dimensions*

1,2 Tonne  
12000 Newton

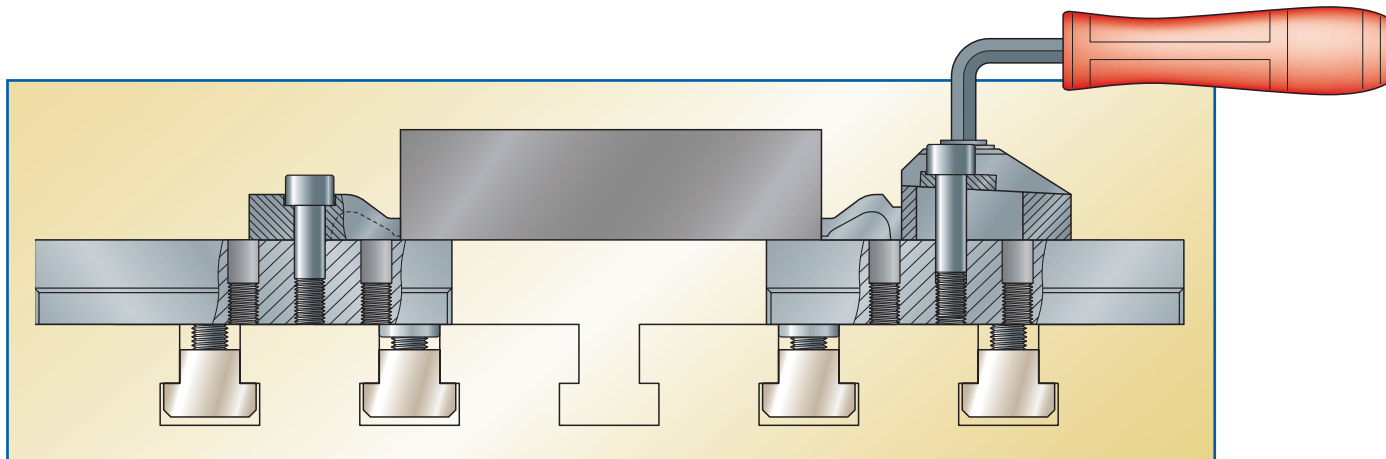

**Composants modulaires**  
**dessins cotés**  
pages 70 à 74



*Serrage rapide*

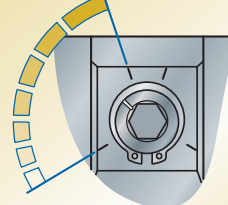

**1/4 de tour**  
**12000 Newton**

Excentrique avec 6 pans creux de 8 mm  
Serrage à droite ou à gauche

